

UNIDAD DE CIRCULACIÓN TEMPERATURA FIJA, SERIE GFA300



GFA311

DESCRIPCIÓN DEL PRODUCTO

La serie GFA de ESBE es una unidad de circulación de mezcla diseñada para circuitos de calefacción en los que se requiere el control constante de la temperatura. Equipada con dos válvulas de cierre con termómetros, válvula de retención, aislamiento térmico de alta calidad y bomba de circulación de alta eficiencia. La GFA100 se suministra con la válvula mezcladora termostática de 3 vías para el control constante de la temperatura del circuito de calefacción. La válvula mezcladora termostática tiene un ajuste de la temperatura regulable.

PRINCIPALES BENEFICIOS

- Control termostático de temperatura constante
- Ajuste de temperatura regulable
- Aislamiento térmico de alta calidad
- Bomba de circulación de alta eficiencia
- Diseño compacto

SERVICIO Y MANTENIMIENTO

La unidad de circulación no necesita ningún mantenimiento específico en condiciones normales.

GAMA DE PRODUCTOS

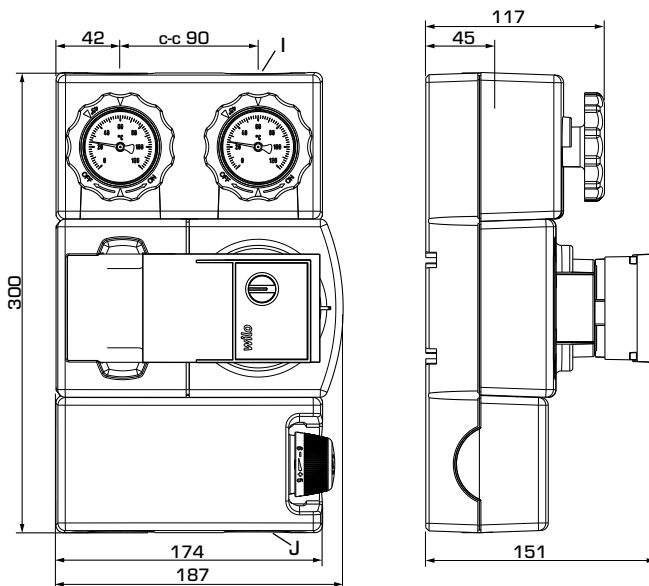

GFA311

SERIE GFA300

N.º de pieza	Referencia	DN	Bomba	Intervalo de temperatura	Conexiones		Peso [kg]	Nota
					I	J		
61023100	GFA311	20	Wilo 15/7,5	20-55 °C	G ¾"	G 1"	4,0	

UNIDAD DE CIRCULACIÓN

TEMPERATURA FIJA,

SERIE GFA300

DATOS TÉCNICOS



Visite esbe.eu para obtener información más detallada.

La unidad de circulación, en general:

Clase de presión: _____ PN 6

Temperatura del medio: _____ máx. +110 °C

_____ mín. 0 °C

Temperatura ambiente: _____ máx. +50 °C

_____ mín. 0 °C

Presión de funcionamiento: _____ 0,6 MPa (6 bares)

Conexiones, _____ Rosca interna (G), ISO 228/1

_____ Rosca externa (G), ISO 228/1

Aislamiento: _____ EPP λ 0,036 W/mK

Medios: _____ Agua de calefacción (conforme a VDI2035)

_____ Mezclas de agua/glicol, máx. 50%

(por encima de un 20% de mezcla, hay que comprobar los datos de la bomba)

_____ Mezclas de agua/etanol, máx. 28%

Material, en contacto con agua:

Componentes de: _____ Latón, hierro fundido, acero

Material de sellado de: _____ PTFE, fibra de aramida, EPDM

EEI (Índice de eficacia energética),

Wilo bomba de circulación: _____ <0,21

Conformidades y certificados:



LVD 2014/35/EU

EMC 2014/30/EU

RoHS 2011/65/EU

PED 2014/68/EU, artículo 4.3



ErP 2009/125/EU



ErP 2015



EnEV2014

La válvula mezcladora termostática integrada:

Caída máx. de presión diferencial: _____ 100 kPa (1 bar)

Intervalo de temperatura: _____ 20–55 °C

Estabilidad de la temperatura: _____ \pm 3 °C*

* Válido a una presión de agua caliente/fría invariable, velocidad mínima del caudal 9 l/min. Diferencia mínima de temperatura entre la entrada de agua caliente y la salida de agua mezclada de 10 °C.

La bomba de circulación integrada:

Tipo: _____ Wilo RSTG 15/7,5

Fuente de alimentación: _____ 230 \pm 10% V AC, 50/60 Hz

Longitud del cable: _____ 3m

Consumo eléctrico: _____ 4–75 W

Clasificación del alojamiento: _____ IP X4D

Clase de aislamiento: _____ F

EEI (Índice de eficacia energética): _____ <0,21

CABLEADO DE LA BOMBA *

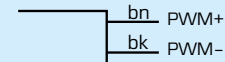
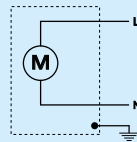

La velocidad de la bomba podría controlarse con la señal PWM

* La bomba de circulación debe ir precedida de un interruptor multipolar en la instalación fija.

UNIDAD DE CIRCULACIÓN

TEMPERATURA FIJA, SERIE GFA300

DIMENSIONES, DIAGRAMA DE CAPACIDAD DE LA BOMBA

ejemplo: Empezar por la demanda calorífica del circuito de calefacción (p. ej. 25 kW) y desplazarse horizontalmente hacia la derecha por el diagrama hasta $\Delta t = 15^\circ\text{C}$ (diferencia de temperatura entre caudal y retorno del circuito de calefacción). A continuación vaya hacia arriba y encuentre el punto de funcionamiento y lea la presión disponible de la bomba a la izquierda: $\Delta p = 47\text{ kPa}$.

SERIE GFA300 – presión disponible

Velocidad constante

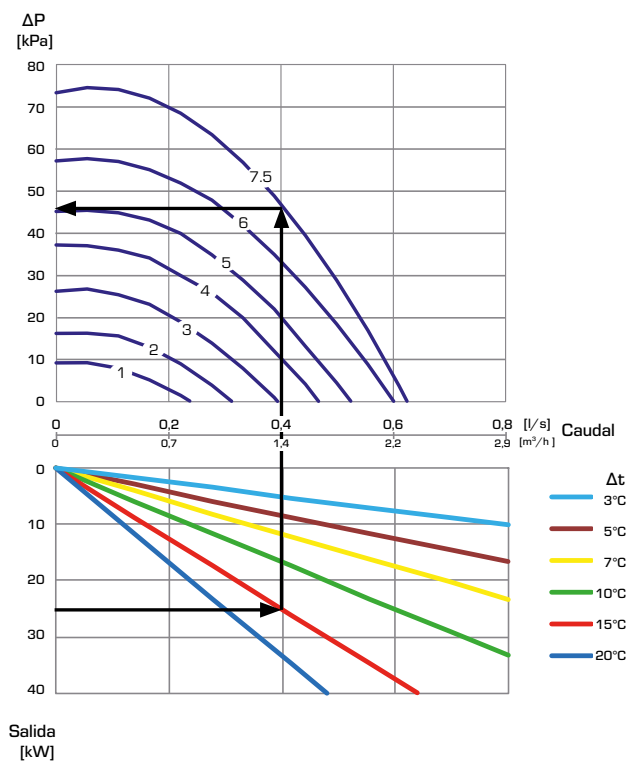

SERIE GFA300 – presión disponible

Presión variable

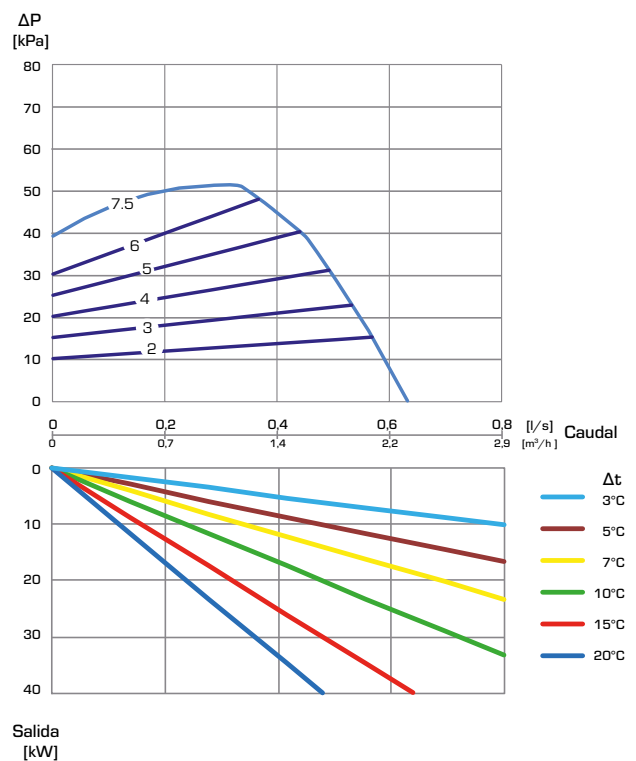

UNIDAD DE CIRCULACIÓN TEMPERATURA FIJA, SERIE GFA300

EJEMPLOS DE INSTALACIÓN

