

UNITÀ DI CONTROLLO TERMOSTATICO

VALVOLA DI ZONA SERIE VTD500

La valvola termica della serie ESBE VTD500 con temperatura regolabile viene utilizzata nelle applicazioni di zona. La valvola devia il flusso in entrata alle porte A o B in base alla temperatura del liquido.



Filetto maschio

FUNZIONAMENTO

La serie VTD500 di ESBE è costituita da una valvola termica a 3 vie per applicazioni di zona. Quando la temperatura del liquido in ingresso è inferiore alla temperatura nominale di deviazione il liquido viene deviato verso la porta A. Quando la temperatura del liquido in ingresso è superiore alla temperatura nominale di deviazione il liquido viene deviato verso la porta B. La serie VTD500 è dotata di temperatura di deviazione regolabile.

FUNZIONAMENTO

La valvola è dotata di un termostato con una temperatura di commutazione regolabile tra 42 e 52°C che reagisce alla temperatura del liquido in ingresso e modifica di conseguenza la direzione del flusso in uscita. La commutazione da una porta all'altra è nell'ordine di circa $\pm 3^\circ\text{C}$ dalla temperatura nominale di deviazione impostata.

FLUIDO

Come additivi sono consentiti un massimo del 50% di glicole come protezione antigelo e composti igroscopici. In sede di dimensionamento della valvola occorre considerare che l'aggiunta di glicole nell'acqua ha un effetto sia sulla viscosità che sulla conduzione termica. Aggiungendo il 30-50% di glicole, la potenza massima della valvola diminuisce del 30-40%. Una concentrazione inferiore di glicole è trascurabile.

ASSISTENZA E MANUTENZIONE

Si raccomanda di installare dispositivi di intercettazione sui collegamenti della valvola per agevolare la manutenzione futura.

In condizioni normali, la valvola di zona non necessita di manutenzione. Tuttavia, sono disponibili termostati di ricambio facilmente sostituibili.

VALVOLA DI ZONA VTD500 PROGETTATA PER

- Riscaldamento
- Acqua potabile
- Riscaldamento solare
- Zona

DATI TECNICI

Pressione nominale: _____ PN 10
Campo temp. deviazione: _____ 42-52°C $\pm 3^\circ\text{C}$
Temperatura del fluido: _____ continua max. 100°C
_____ temporanea max. 110°C
_____ min 0°C
Pressione differenziale max.: _____ 300 kPa (3 bar)
Trafilamento, AB - A: _____ 0,5%
AB - B: _____ 2%
Collegamenti: _____ Filetto maschio (G), ISO 228/1

Materiale

Alloggiamento della valvola e altre parti metalliche a contatto con il fluido:

_____ Ottone resistente alla dezincatura, DZR

PED 2014/68/EU, articolo 4.3 / SI 2016 n. 1105 (UK)

Attrezzatura a pressione conforme alla Direttiva PED 2014/68/EU, articolo 4.3 e alle Normative 2016 sulle Attrezzature a pressione (Sicurezza) (requisiti essenziali di progettazione). Ai sensi della Direttiva/regolamento l'attrezzatura non dovrebbe riportare alcun marchio CE o UKCA.

DIREZIONE DEL FLUSSO

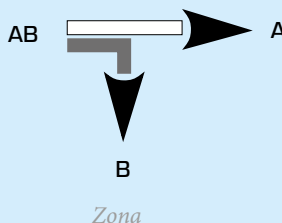

UNITÀ DI CONTROLLO TERMOSTATICO

VALVOLA DI ZONA SERIE VTD500

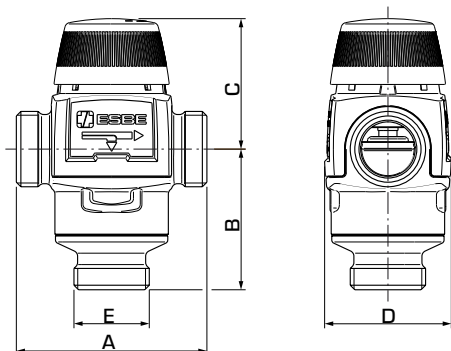

VTD582

SERIE VTD582, FILETTO MASCHIO

Codice	Riferimento **	DN	Kvs*	Punto di commutazione regolabile	Collegamento E	A	B	C	D	Peso [kg]	Nota
31580100	VTD582	20	2,8	42-52°C	G 1"	84	62	60	56	0,86	

ESEMPI DI INSTALLAZIONE

