

UNIDAD DE LA TEMPERATURA DE RETORNO

FUNCIÓN MEZCLADORA, TERMOSTÁTICA SERIE GST200



GST241

DESCRIPCIÓN DEL PRODUCTO

La unidad de temperatura de retorno ESBE serie GST200 está diseñada para aplicaciones en las que se requiere una temperatura de retorno precisa. Los grupos mezcladores se usan para el control de la temperatura de retorno, función mezcladora, en los sistemas de calefacción en los que se requiere el control de la temperatura sobre el agua de calentamiento que regresa a la fuente de calor. Un ejemplo de dicha aplicación puede ser un sistema con una caldera de combustible sólido. La GST200 se asegura de que la caldera alcance una alta temperatura de combustión para garantizar las menores emisiones, una alta eficiencia de la caldera, lo que reduce la formación de alquitrán y aumenta la vida útil de la caldera (evitando la condensación).

La unidad de temperatura de retorno está equipada con dos válvulas de cierre con termómetros codificados por colores, una válvula de retención colocada en el retorno del circuito de calefacción y un aislamiento térmico de alta gama. La unidad está equipada con una válvula de carga termostática de la serie VTC400 con una temperatura regulable de 50-70 °C.

A la hora de diseñar la línea de productos de unidades de circulación, ESBE se centró en el rendimiento, el diseño, la facilidad de uso y el medio ambiente. Esto se aplica a todo, desde la fabricación, pasando por los materiales, hasta el embalaje.

VERSIONES

Serie GST200

La ESBE serie GST200 es una unidad de temperatura de retorno equipada con una bomba y una válvula de carga termostática de la serie VTC400 con temperatura regulable, 50-70 °C. El producto está disponible en un tamaño, DN25, e incluye una bomba Wilo.

La bomba se puede configurar a velocidad constante o con presión variable y constante. El diseño compacto de la unidad está muy pensado y, gracias a la atención especial que se ha puesto en componentes como la bomba, se ha obtenido un alto rendimiento del grupo de bombas.

SERVICIO Y MANTENIMIENTO

La unidad de circulación no requiere ningún mantenimiento específico en condiciones normales.

PRINCIPALES BENEFICIOS

- Bombas de circulación altamente eficientes, EEI ≤0,20
- Aislamiento de alta clase de piezas hidráulicas
- Válvula de carga termostática
- Ajuste de la temperatura regulable en el rango de 50-70 °C
- Diseño compacto
- Probada y lista para el uso
- Diseñada para durar y rendir
- Producto con un acabado de alta gama

ACCESORIOS RELACIONADOS

Consulte la hoja de datos disponible por separado para obtener información más detallada.

Colector ESBE

Colector para 1, 2 o 3 unidades de circulación. Con función de separador integrado.

N.º ref.

66001100 _____ GMA411 - para 1 unidad

66001600 _____ GMA521 - para 2 unidades

66001700 _____ GMA531 - para 3 unidades

Colector para 2, 3, 4 o 5 unidades de circulación. Sin función separadora integrada.

N.º ref.

66001200 _____ GMA421 - para 2 unidades

66001300 _____ GMA431 - para 3 unidades

66001400 _____ GMA441 - para 4 unidades

66001500 _____ GMA451 - para 5 unidades

UNIDADES DEL SISTEMA ESBE

UNIDAD DE LA TEMPERATURA DE RETORNO

FUNCIÓN MEZCLADORA, TERMOSTÁTICA SERIE GST200

GAMA DE PRODUCTOS

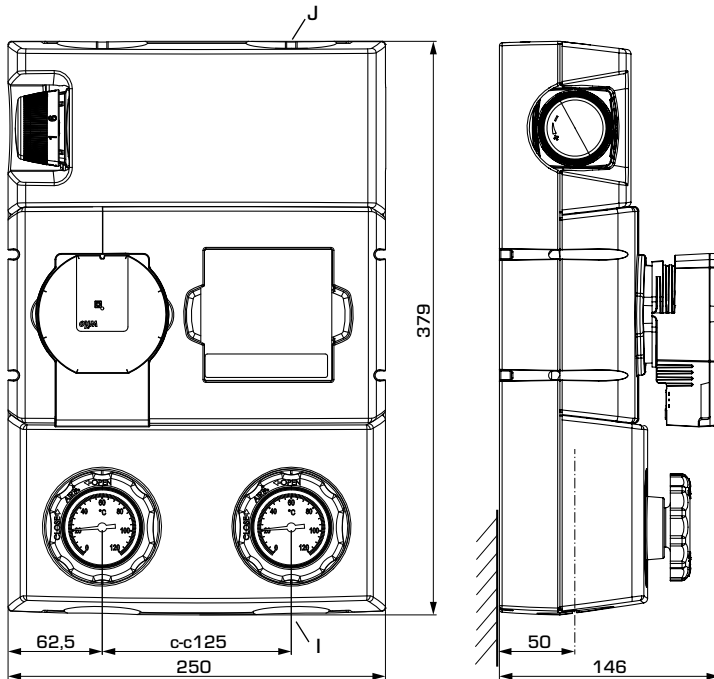

GST241

SERIE GST240, AJUSTE DE LA TEMPERATURA REGULABLE

N.º ref.	Referencia	DN	Bomba	Intervalo de temperatura	Conexiones		Peso [kg]	Modelo sustituido	Nota
					I	J			
61121200	GST241	25	Wilo PARA 25-130/6	50-70 °C	G 1"	G 1½"	5,6	61120100	

UNIDAD DE LA TEMPERATURA DE RETORNO

FUNCIÓN MEZCLADORA, TERMOSTÁTICA SERIE GST200

DATOS TÉCNICOS

Visite esbe.eu para obtener información más detallada.

La unidad de temperatura de retorno, en general

Clase de presión: _____ PN 10
 Temperatura del medio: _____ máx. +100 °C
 _____ mín. 5 °C
 Temperatura ambiente: _____ máx. +58 °C
 _____ mín. 0 °C
 Presión de funcionamiento: _____ 1,0 MPa (10 bares)
 Dimensiones: _____ DN25
 Conexiones, _____ Rosca interna (G), ISO 228/1
 _____ Rosca externa (G), ISO 228/1
 Aislamiento: _____ EPP λ 0,036 W/mK
 Medios: _____ Agua de calefacción (conforme a VDI2035)
 _____ Mezclas de agua/glicol, máx. 50 %

Las mezclas de agua/glicol están afectando al rendimiento de la bomba. En el caso de aplicaciones en las que se utilicen mezclas de agua/glicol, se debe considerar el rendimiento de la bomba.

La válvula de carga integrada

Tipo de válvula: _____ VTC422
 Caída máx. de presión diferencial, mezcla: ___ 100 kPa (1 bares)
 Rango operativo $K_v^{máx.}/K_v^{mín.}$, A-AB: _____ 100
 Tasa de fuga en % de caudal*, A-AB: _____ Junta hermética
 Tasa de fuga en % de caudal*, B-AB: _____ Sellado hermético
 Temperatura de apertura - Temperatura regulable: ___ 50-75 °C

* Presión diferencial 100 kPa (1 bar)

La bomba de circulación integrada

Tipo de bomba: _____ Wilo PARA 25-130/6-43/SC
 Fuente de alimentación: _____ 230 \pm 10 % V CA, 50/60 Hz
 Consumo eléctrico: _____ 3-43 W
 Clasificación del alojamiento: _____ IP X4D
 Clase de aislamiento: _____ F
 IEE (Índice de Eficiencia Energética): _____ $\leq 0,20$

Material, en contacto con agua

Componentes de: _____ Latón, hierro fundido, acero
 Material de sellado de: _____ PTFE, fibra de aramida, EPDM

IEE (Índice de Eficiencia Energética), bomba de circulación: ___ $\leq 0,20$

Conformidades y certificados

CE LVD 2014/35/EU
 EMC 2014/30/EU
 RoHS3 2015/863/EU
 ErP 2009/125/EU

UK CA SI 2016 n.º 1101
 SI 2016 n.º 1091
 SI 2012 n.º 3032
 SI 2010 n.º 2617

PED 2014/68/EU, artículo 4.3 / SI 2016 n.º 1105 (UK)



EnEV

CABLEADO

Vea las instrucciones de instalación

UNIDAD DE LA TEMPERATURA DE RETORNO

FUNCIÓN MEZCLADORA, TERMOSTÁTICA SERIE GST200

DIMENSIONES, DIAGRAMA DE CAPACIDAD DE LA BOMBA

Ejemplo: Empiece por la demanda calorífica del circuito de calefacción (por ejemplo, 15 kW) y desplácese horizontalmente hacia la derecha por el diagrama hasta $\Delta t = 15^\circ\text{C}$ (diferencia de temperatura entre caudal y retorno del circuito de calefacción).

A continuación, suba y encuentre los posibles puntos de servicio.

La configuración I da el punto de servicio A con un cabezal residual de 20 kPa. Las configuraciones II y III dan el punto de servicio B con un cabezal residual de 38 kPa.

SERIE GST241 - Presión diferencial constante, bomba Wilo

ΔP Cabeza
[kPa] [m]

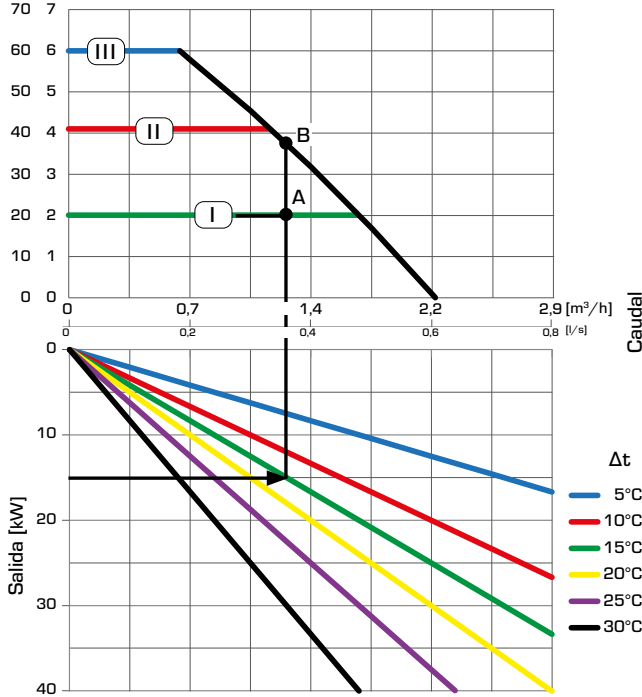

SERIE GST241 - Presión diferencial variable, bomba Wilo

ΔP Cabeza
[kPa] [m]

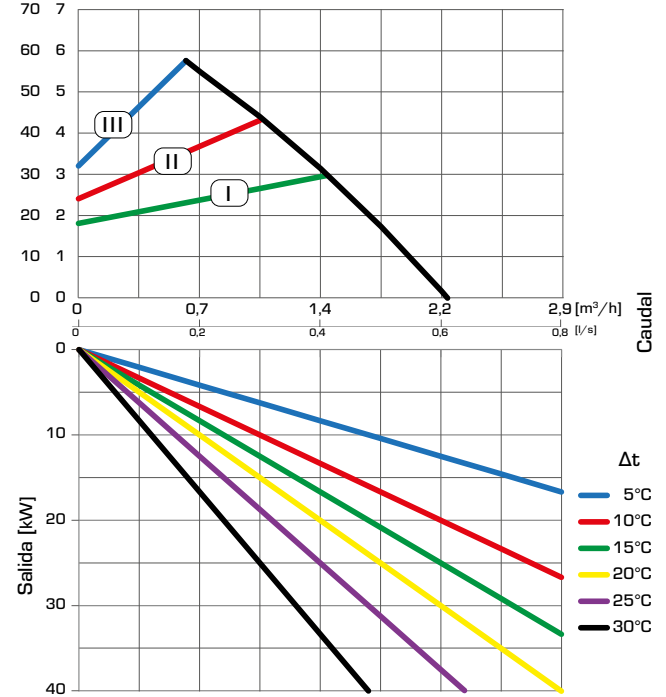

SERIE GST241 - Velocidad constante, Bomba Wilo

ΔP Cabeza
[kPa] [m]

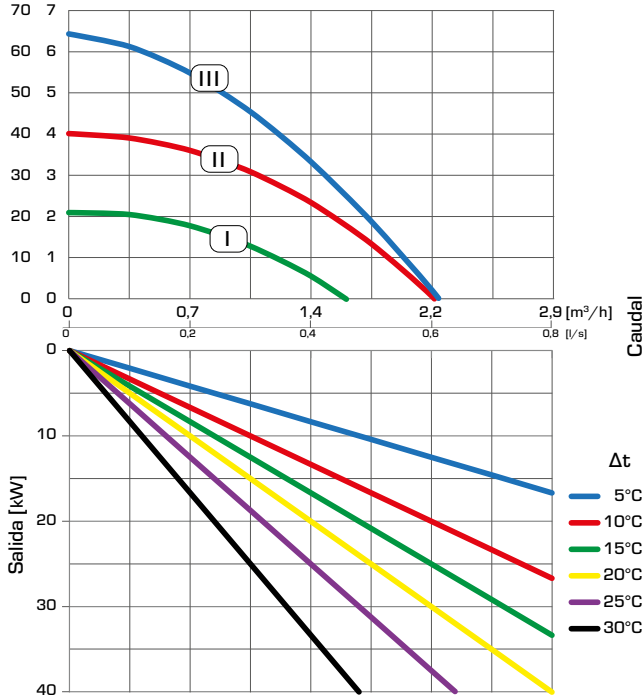

UNIDAD DE LA TEMPERATURA DE RETORNO

FUNCIÓN MEZCLADORA, TERMOSTÁTICA SERIE GST200

EJEMPLOS DE INSTALACIÓN

1

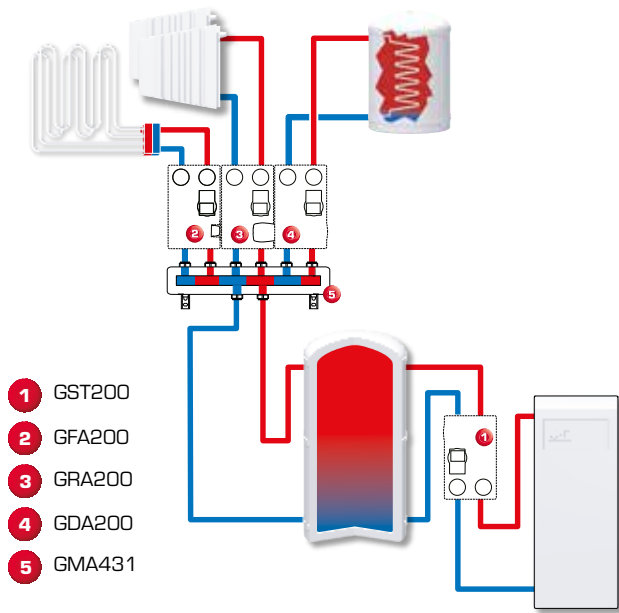

2

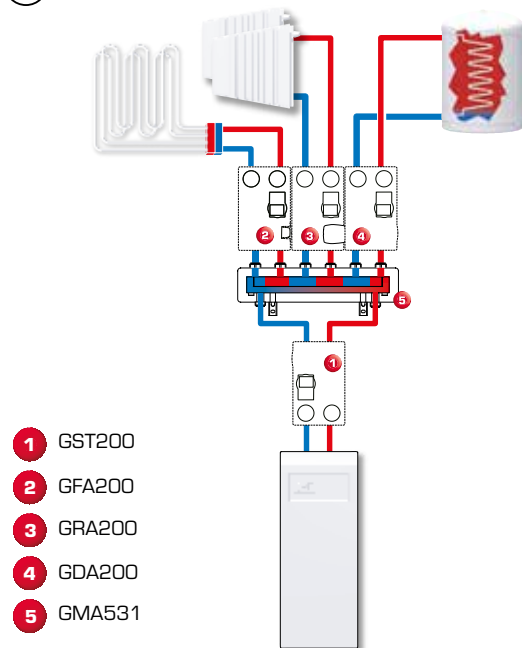

La unidad de temperatura de retorno serie GST200 con caldera o tanque de acumulación como dispositivo de control de temperatura de retorno y dispositivo de protección para calderas de combustible sólido.

En ambos casos, la GST200 se asegura de que la caldera alcance una alta temperatura de combustión para garantizar las menores emisiones, una alta eficiencia de la caldera, reducir la formación de alquitrán y aumentar la vida útil de la caldera (evitando la condensación). La ventaja de usar la unidad en estas aplicaciones es la protección de la caldera contra la condensación, aumentando la vida útil de la caldera y proporcionando la temperatura correcta durante todo el proceso de combustión.

¡Las aplicaciones que se muestran son solo ejemplos de uso del producto!

Antes de utilizar el producto en cualquier aplicación, es necesario comprobar los reglamentos regionales y nacionales.