

VALVOLE MOTORIZZATE CON ROTORE INTERNO

MISCELATORE SERIE VRG140

Il miscelatore compatto a 4 vie con rotore interno serie VRG140 è disponibile nelle misure DN 15–50 ed è realizzato in ottone, PN10. Sono disponibili due tipi di collegamento: filetto femmina e filetto maschio. Design registrato.

FUNZIONAMENTO

I miscelatori compatti a perdita ridotta ESBE serie VRG140 sono realizzati in una lega di ottone speciale che ne consentono l'utilizzo in impianti di riscaldamento e raffreddamento.

Per agevolare il funzionamento manuale, le valvole sono dotate di pulsanti antiscivolo con fincorsa per un angolo di rotazione di 90°. La scala di posizione della valvola può essere capovolta e ruotata per una vasta gamma di posizioni di montaggio. In combinazione all'attuatore ESBE serie ARA600, le valvole VRG140 possono essere automatizzate facilmente e offrono un'eccezionale precisione di regolazione grazie all'esclusiva interfaccia tra valvola e attuatore. Per funzioni di regolazione più avanzate, le centraline climatiche ESBE consentono ancora più applicazioni.

Le valvole ESBE serie VRG140 sono disponibili nelle misure DN 20 – 50 con filettatura interna o esterna.

ASSISTENZA E MANUTENZIONE

Il design compatto della valvola permette di accedere facilmente alla valvola con gli attrezzi agevolandone il montaggio e lo smontaggio.

Inoltre, sono disponibili kit di riparazione per i componenti chiave.



Filetto femmina



Filetto maschio

VALVOLA VRG140 ADATTA PER

- Riscaldamento
- Raffrescamento
- Riscaldamento solare

ATTUATORI E CENTRALINE CLIMATICHE ADEGUATI

- Serie ARA600
- Serie 90*
- Serie 90C
- Serie CRK210 CRK210
- Serie CRD220
- Serie CRC210, CRC120*
- Serie CRB210, CRB220
- Serie CRA210, CRA120*

*Kit adattatore necessario

DATI TECNICI

Classe di pressione: _____ PN 10
Temperatura del fluido: _____ max (continua) +110°C
_____ max (temporanea) +130°C
_____ min -10°C
Coppia (alla pressione nominale) DN15-32: _____ < 3 Nm
DN40-50: _____ < 5 Nm
Trafilamento in % della portata*: _____ < 1,0%
Pressione di esercizio: _____ 1 MPa (10 bar)
Perdita di carico differenziale max: _____ 100 kPa (1 bar)
Pressione di chiusura: _____ 100 kPa (1 bar)
Campo di regolazione Kv/Kv^{min}, A-AB: _____ 100
Collegamenti: _____ Filetto femmina, EN 10226-1
_____ Filetto maschio, ISO 228/1
Fluidi: _____ Acqua di riscaldamento (a norma VDI2035)
_____ Miscela acqua / glicole, max. 50%
_____ Miscela acqua / etanolo, max. 28%

* Pressione differenziale 100kPa (1 bar)

Materiale

Corpo valvola: _____ Ottone resistente alla dezincatura, DZR
Cursore: _____ Ottone resistente all'abrasione
Albero e bussola: _____ PPS composito
Guarnizioni O-R: _____ EPDM

PED 2014/68/EU, articolo 4.3 / SI 2016 n. 1105 (UK)

CARATTERISTICHE DELLA VALVOLA

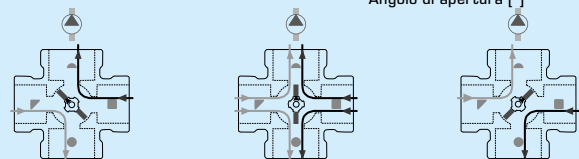
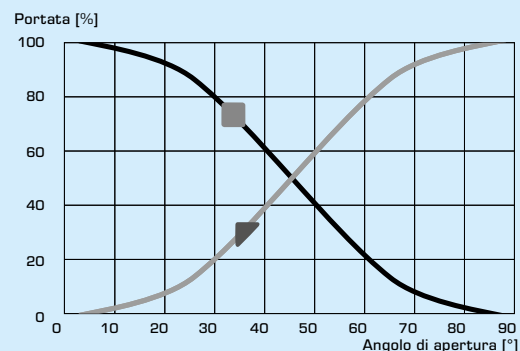

VALVOLE MOTORIZZATE CON ROTORE INTERNO

MISCELATORE SERIE VRG140

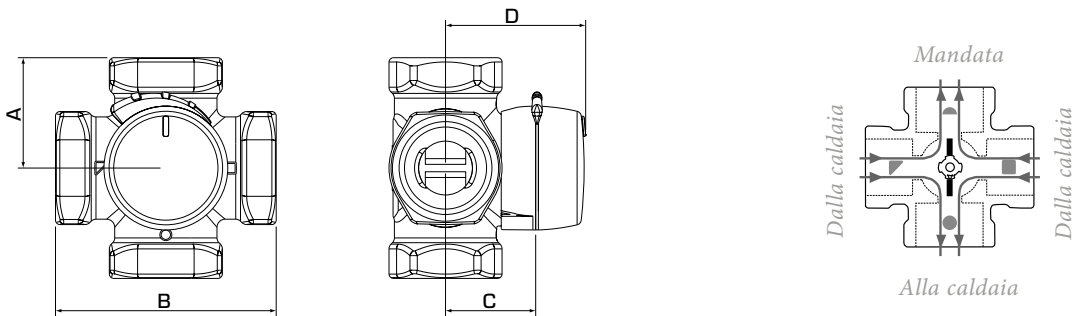

L'estremità piatta dell'albero è rivolta verso il manicotto.

SERIE VRG141, FILETTO FEMMINA

Codice	Riferimento	DN	Kvs*	Collegamento	A	B	C	D	Peso [kg]	Nota
11640100	VRG141	15	2,5	Rp 1/2"	36	72	32	50	0,40	
11640200	VRG141	20	4	Rp 3/4"	36	72	32	50	0,52	
11640300			6,3							
11640400	VRG141	25	10	Rp 1"	41	82	34	52	0,80	
11640500	VRG141	32	16	Rp 1 1/4"	47	94	37	55	1,08	
11641500	VRG141	40	25	Rp 1 1/2"	53	106	44	62	1,89	
11641700	VRG141	50	40	Rp 2"	60	120	46	64	2,55	

SERIE VRG142, FILETTO MASCHIO

Codice	Riferimento	DN	Kvs*	Collegamento	A	B	C	D	Peso [kg]	Nota
11640900	VRG142	20	4	G 1"	36	72	32	50	0,52	
11641000			6,3							
11641100	VRG142	25	10	G 1 1/4"	41	82	34	52	0,80	
11641200	VRG142	32	16	G 1 1/2"	47	94	37	55	1,08	

* Valore Kvs in m³/h ad una perdita di carico di 1 bar. Diagramma di portata, vedi il catalogo dei prodotti.

ESEMPI DI INSTALLAZIONE

Tutti gli esempi di installazione sono simmetrici. La scala di posizione della valvola può essere capovolta e ruotata in base all'installazione e deve essere posizionata correttamente seguendo le istruzioni per l'installazione. I simboli sugli/ sulle ingressi/uscite della valvola (■●▲▶) riducono il rischio di errori in fase di installazione.

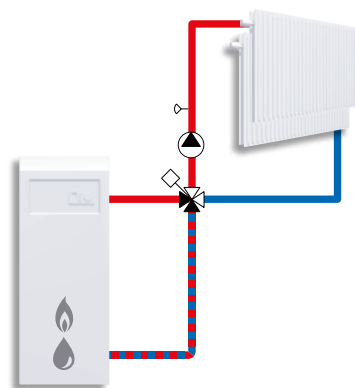

Miscelazione

MISCELATORE SERIE VRG140

DIMENSIONAMENTO

RADIATORI OPPURE A PAVIMENTO

In base alla richiesta di calore in kW (ad esempio 25 kW), intersecare in verticale fino al Δt desiderato (ad es. 15°C).

Intersecare in orizzontale il campo ombreggiato (perdita di carico 3-15 kPa) e selezionare il valore Kvs inferiore (ad es. 4,0). La valvola miscelatrice con il valore Kvs appropriato può essere ricavata dalla descrizione del prodotto corrispondente.

ALTRE APPLICAZIONI

Accertarsi di non superare il ΔP massimo (vedere le linee A e B nel seguente grafico).

