

SYSTEMTRENNUNGS- MODUL

SERIE SKx100



SKP100



SKS100



SKC100

PRODUKTBESCHREIBUNG

Die Systemtrennungsmodule werden in Systemen mit einem oder zwei Wärmeerzeugern eingesetzt, in welchen eine hydraulische Trennung (Trennung von Flüssigkeiten in verschiedene Teilsystemen) erforderlich ist.

Das ESBE SKP100 ist für Installationen vorgesehen, bei welchen ein Wärmeerzeuger/Feststoffkessel, wie z. B. ein wasserführender Kaminofen, ein Holzofen oder ein Pelletkessel mit einem Gas- oder Ölkessel in einem Heizsystem gemeinsam betrieben werden. Das SKS100 ist für die Brauchwassererwärmung mit Feststoff-Wärmeerzeugern wie wasserführenden Kaminöfen, Holzöfen oder Pelletkesseln geeignet. Das SKC100 kombiniert diese beiden Anwendungsmöglichkeiten.

Die hydraulische Systemtrennung (Trennung von mehreren Wärmeerzeugern in verschiedene Teilsysteme) wird von den italienischen INAIL vorgeschrieben. Die hydraulische Systemtrennung ist erforderlich, wenn die gesammte Wärmeleistung der beiden Wärmeerzeuger, die in einem Heizsystem installiert sind, 35 kW überschreitet.

Je nach Ausführung sind die Module mit Plattenwärmetauscher, Pumpe, Umschaltventil und Rückflussverhinderer ausgestattet. Die Systemtrennungsmodule können mit einem Stellmotorregler CSK211 (als Zubehör erhältlich) ausgestattet werden, um die Wärmeversorgung einfach zu steuern und zu automatisieren.

Die Geräte sind für die Wandmontage vorgerüstet.

VERSIONEN

ESBE Systemtrennungsmodul SKP100

Das SKP100 ist für die Trennung von zwei Wärmeerzeugern in einem Hybridsystem vorgesehen.

Zur Ausstattung des SKP100 gehören ein 30 kW Plattenwärmetauscher, eine Wilo PARA 8m Pumpe und ein Rückflussverhinderer.

Das Modul kann für die Steuerung der Pumpe und zur Abschaltung des Gas- oder Ölkessels bei Verwendung eines Feststoffkessels mit einem Stellmotorregler CSK211 (als Zubehör erhältlich) ausgestattet werden. Für den Fall, dass der Feststoffkessel über keine Pumpe verfügt, ist das SKP100 für den Einbau einer Sekundärpumpe (als Zubehör erhältlich) vorbereitet.

ESBE Systemtrennungsmodul SKS100

Das SKS100 ist für die Brauchwassererwärmung mit Wärmeerzeugern wie wasserführenden Kaminöfen, Holzöfen oder Pelletkesseln geeignet.

Zur Ausstattung des SKS100 gehört ein 20 kW Plattenwärmetauscher und ein Umschaltventil. Das Modul hat eine Brauchwasser -Schüttleistung von 12 l/min bei 45°C.

Das Modul kann mit einem Stellmotorregler CSK211

(als Zubehör erhältlich) ausgestattet werden, der die Pumpe einschaltet, wenn der Wärmeerzeuger die Betriebstemperatur für die Wasserbereitung erreicht hat. Für den Fall, dass der Wärmeerzeuger über keine Pumpe verfügt, ist das SKS100 für den Einbau einer Sekundärpumpe (als Zubehör erhältlich) bereit.

Als Verbrühungsschutz empfehlen wir einen Mischautomaten aus dem ESBE Sortiment.

ESBE Systemtrennungsmodul SKC100

Das SKC100 ist für die Trennung von zwei Wärmeerzeugern in einem Hybridsystem und für die Brauchwassererwärmung vorgesehen.

Zur Ausstattung des SKC100 gehören ein 30 kW Plattenwärmetauscher, eine Wilo PARA 8m Pumpe, ein Rückflussverhinderer, ein Umschaltventil und ein 20 kW Plattenwärmetauscher für die Brauchwassererwärmung. Die Schüttleistung liegt bei 12 l/min mit einer Temperatur von 45°C.

Das Modul kann mit einem Stellmotorregler CSK211 (als Zubehör erhältlich) ausgestattet werden, welcher die Pumpe einschaltet, wenn der Wärmeerzeuger die für die Warmwasserbereitung nötige Betriebstemperatur erreicht hat, und bei der Verwendung eines Feststoffkessels den Gas- oder Ölkessel abschaltet. Für den Fall, dass der Feststoff-Wärmeerzeuger über keine Pumpe verfügt, ist das SKC111 für den Einbau einer Sekundärpumpe (als Zubehör erhältlich) vorbereitet.

Als Verbrühungsschutz empfehlen wir einen Mischautomaten aus dem ESBE Sortiment.

SERVICE UND WARTUNG

Unter normalen Bedingungen ist das Systemtrennungsmodul wartungsfrei.

WICHTIGE VORTEILE

- Vormontiertes und druckgeprüftes Modul
- Einfache und schnelle Installation
- Zusätzliche Brauchwassererwärmung (SKS100 und SKC100)
- Flexibles Design mit möglicher Aufrüstung
- Optionale Regelung als Zubehör erhältlich
- Gewährleistet die Systemkonformität mit INAIL

PASSENDES ZUBEHÖR

Art.- Nr.

62100200 _____ CSK211 Systemtrennungsmodulregler

62100400 _____ PSK111 Pumpe Wilo PARA 15-130/8-75/SC

SYSTEMTRENNUNGS- MODUL

SERIE SKx100

Anschlüsse,

- A - Rücklauf, Primärseite _____ G 3/4"
- B - Rücklauf, Sekundärseite _____ G 3/4"
- C - Kabelführung
- D - Vorlauf, Primärseite _____ G 3/4"
- E - Vorlauf, Sekundärseite _____ G 3/4"
- F - Automatischer Schnellentlüfter (2x)

PRODUKTÜBERSICHT

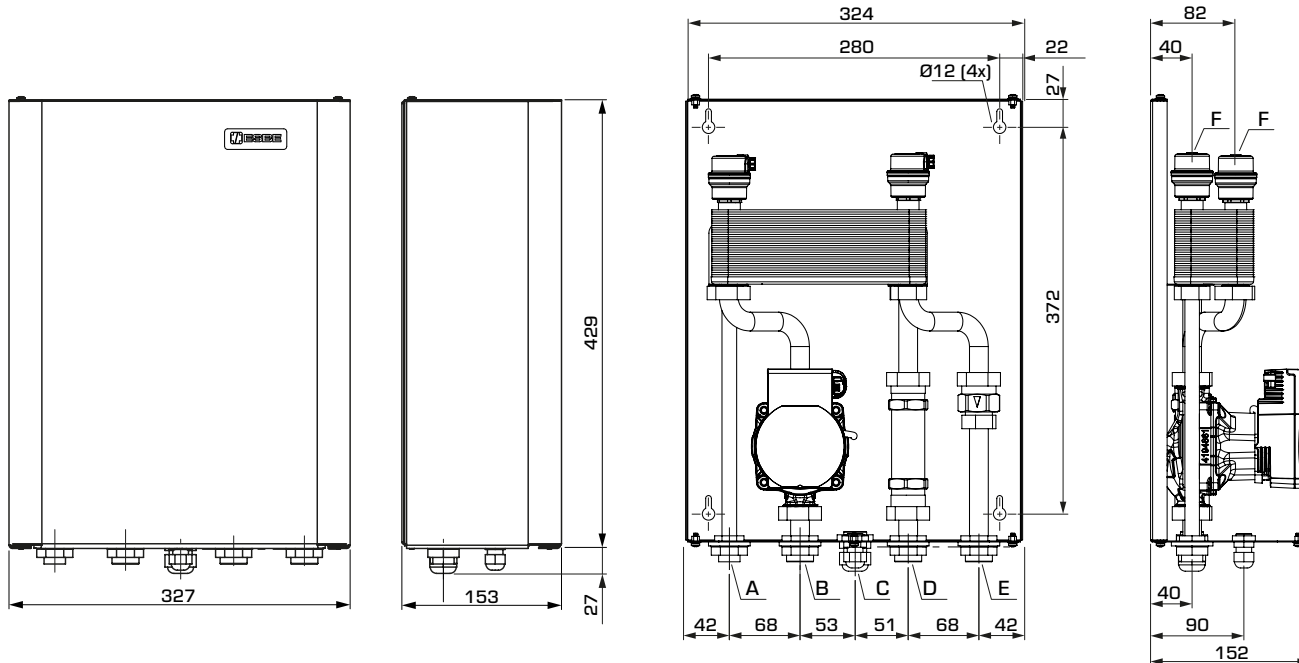

BAUREIHE SKP100

Art. Nr.	Referenz	Pumpe	Anschlüsse A, B, D, E	Gewicht [kg]	Anmerkung
62000100	SKP111	Wilo Para 15/8-75	G 3/4"	8,2	

TECHNISCHE DATEN



Weitere detaillierte Informationen unter esbe.eu/de.

Systemtrennungsmodul SKP100, im Allgemeinen:

Nennndruck: _____ PN 6
 Medientemperatur: _____ max. +90°C
 _____ min. 0°C
 Umgebungstemperatur: _____ max. +50 °C
 _____ min. 0°C
 Max. Betriebsdruck: _____ 0,6 MPa (6 bar)
 Plattenwärmetauscher (Heizung): _____ 30 kW

Anschlüsse, _____ Außengewinde (G), ISO 228/1
 Medien: _____ Heizwasser; in Übereinstimmung mit VDI2035

Konformität und Zertifikate

CE LVD 2014/35/EU SI 2016 Nr. 1101
 EMC 2014/30/EU SI 2016 Nr. 1091
 RoHS3 2015/863/EU SI 2012 Nr. 3032
 ErP 2009/125/EU **UK CA** SI 2010 Nr. 2617

PED 2014/68/EU, Artikel 4.3/SI 2016 Nr. 1105 (UK)

Die integrierte Umwälzpumpe, SKP100:

Pumpe Referenz: _____ Wilo PARA 15-130/8-75/SC
 Nennndruck: _____ PN 10
 Stromversorgung: _____ 230 ± 10 % V AC, 50/60 Hz
 Stromaufnahme: _____ 10-75 W
 Schutzklasse/Schutzart: _____ IP X4D
 Isolationsklasse: _____ F
 EEI (Energieeffizienzindex): _____ ≤ 0,21 - Teil 3

ELEKTRISCHER ANSCHLUSS - Siehe die Montageanweisung

SYSTEMTRENNUNGS- MODUL SERIE SKx100

PRODUKTÜBERSICHT

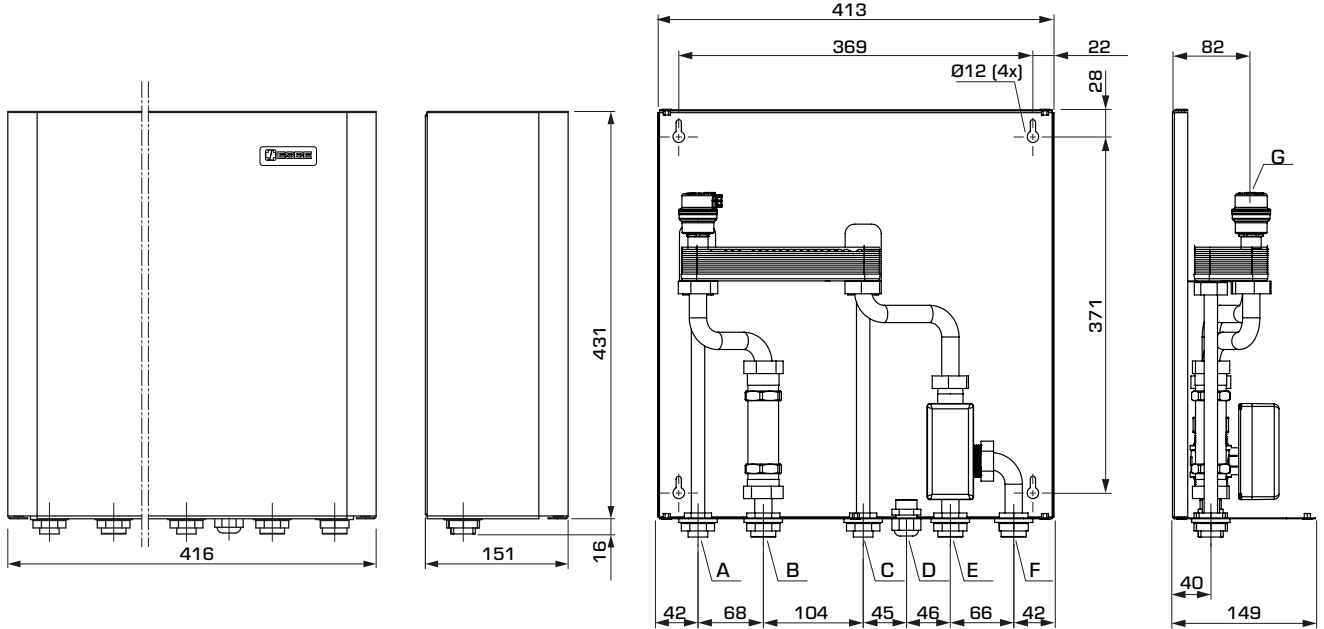

- Anschlüsse,
- A - Warmwasser Ausgang _____ G 1/2"
 - B - Vorlauf, Primärseite _____ G 3/4"
 - C - Kaltwasser Eingang _____ G 1/2"
 - D - Kabelführung
 - E - Rücklauf, Primärseite _____ G 3/4"
 - F - Ausgang Heizkreis _____ G 3/4"
 - G - Automatischer Schnellentlüfter (1x)

BAUREIHE SKS100

Art. Nr.	Referenz	Anschlüsse Heizung B, E, F	Anschlüsse PHW A, C	Schüttleistung	Gewicht [kg]	Anmerkung
62001100	SKS101	G 3/4"	G 1/2"	12 l/min	8,0	

TECHNISCHE DATEN Weitere detaillierte Informationen unter esbe.eu/de.

Systemtrennungsmodul SKS100, im Allgemeinen:

Nenndruck: _____ PN 6
 Medientemperatur: _____ max. +90°C
 _____ min. 0°C
 Umgebungstemperatur: _____ max. +50 °C
 _____ min. 0°C
 Max. Betriebsdruck - Primärseite: _____ 0,6 MPa (6 bar)
 - Sekundärseite: _____ 1,0 MPa (10 bar)
 Plattenwärmetauscher (PHW): _____ 20 kW

 Schüttleistung Warmwasser: _____ 12 l/min
 Temperatur Warmwasser: _____ +45°C
 (bei 12l/min und Kaltwasser mit 15°C)

Anschlüsse, _____ Außengewinde (G), ISO 228/1 Medien,

Primärseite: _ Heizwasser, in Übereinstimmung mit VDI2035
 Sekundärseite: _____ Trinkwasser nach TVO

Konformität und Zertifikate

LVD 2014/35/EU
 EMC 2014/30/EU
 RoHS3 2015/863/EU

SI 2016 Nr. 1101
 SI 2016 Nr. 1091
 SI 2012 Nr. 3032

PED 2014/68/EU, Artikel 4.3/SI 2016 Nr. 1105 (UK)

Das integrierte Umschaltventil, SKS100:

Ventilreferenz: _____ 3VNTB-2520 + GRSF-4V
 Nenndruck: _____ PN 16
 Differenzdruck: _____ ΔP 5 bar
 Steuersignal: _____ 3-Punkt SPDT
 Stromversorgung: _____ 230 ± 10 % V AC, 50/60 Hz
 Leistungsaufnahme,
 bei Betrieb: _____ 4,1 W
 in geschlossener Stellung: _____ 0 W

Laufzeit für 90°: _____ 30 s
 Schutzklasse/Schutzart: _____ IP41

ELEKTRISCHER ANSCHLUSS - Siehe die Montageanweisung

SYSTEMTRENNUNGS- MODUL

SERIE SKx100

PRODUKTÜBERSICHT

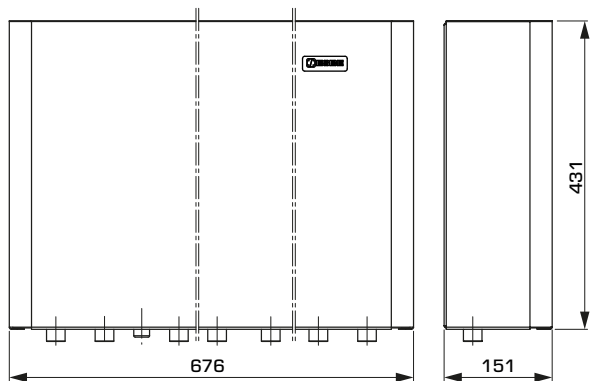

SKC111

Anschlüsse,

- A - Rücklauf, Sekundärseite _____ G 3/4"
- B - Rücklauf, Primärseite _____ G 3/4"
- C - Kabelführung
- D - Vorlauf, Sekundärseite _____ G 3/4"
- E - Kaltwasser Ausgang
zum Gas-/Öl-Wärmeerzeuger: _____ G 1/2"
- F - Kaltwasser Eingang _____ G 1/2"
- G - Warmwasser Ausgang _____ G 1/2"
- H - Vorlauf, Primärseite _____ G 3/4"
- I - Automatische Schnelltlüfter (3x)

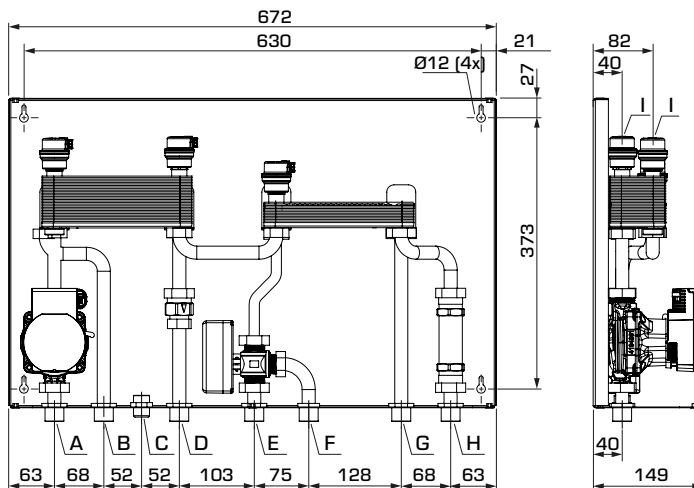

BAUREIHE SKC100

Art. Nr.	Referenz	Pumpe	Anschlüsse Heizung A, B, D, H	Anschlüsse PHW E, F, G	Schütt- leistung	Gewicht [kg]
62002100	SKC111	Wilo Para 15/8-75	G 3/4"	G 1/2"	12 l/min	14,7

TECHNISCHE DATEN

Weitere detaillierte Informationen unter esbe.eu/de.

Systemtrennungsmodul SKC100, im Allgemeinen:

Nennndruck: _____ PN 6
 Medientemperatur: _____ max. +90°C
 _____ min. 0°C
 Umgebungstemperatur: _____ max. +50 °C
 _____ min. 0°C
 Max. Betriebsdruck - Primärseite: _____ 0,6 MPa (6 bar)
 - Sekundärseite: _____ 1,0 MPa (10 bar)
 Plattenwärmetauscher, Heizung: _____ 30 kW
 PHW: _____ 20 kW
 Schüttleistung Warmwasser: _____ 12 l/min
 Temperatur Warmwasser: _____ +45°C
 (bei 12l/min und Kaltwasser mit 15°C)

Anschlüsse, _____ Außengewinde (G), ISO 228/1
 Medien,
 Primärseite: _ Heizwasser, in Übereinstimmung mit VDI2035
 Sekundärseite: _____ Trinkwasser nach TVO

Konformität und Zertifikate

LVD 2014/35/EU
 EMC 2014/30/EU
 RoHS3 2015/863/EU
 ErP 2009/125/EU

SI 2016 Nr. 1101
 SI 2016 Nr. 1091
 SI 2012 Nr. 3032
 SI 2010 Nr. 2617

PED 2014/68/EU, Artikel 4.3/SI 2016 Nr. 1105 (UK)

Das integrierte Umschaltventil, SKC100:

Ventilreferenz: _____ 3STMA20 + RSF-4V
 Nennndruck: _____ PN 16
 Differenzdruck: _____ ΔP 5 bar
 Stromversorgung: _____ 230 ± 10 % V AC, 50/60 Hz
 Laufzeit für 90°: _____ 30 s

Leistungsaufnahme,
 bei Betrieb: _____ 4,1 W
 in geschlossener Stellung: _____ 0 W
 Schutzklasse/Schutzart: _____ IP41

ELEKTRISCHER ANSCHLUSS - Siehe die Montageanweisung

Die integrierte Umwälzpumpe, SKC100:

Pumpe Referenz: _____ Wilo PARA 15-130/8-75/SC
 Nennndruck: _____ PN 10
 Stromversorgung: _____ 230 ± 10 % V AC, 50/60 Hz
 Leistungsaufnahme: _____ 10-75 W

Schutzklasse/Schutzart: _____ IP X4D
 Isolationsklasse: _____ F
 EEI (Energieeffizienzindex): _____ ≤ 0,21 - Teil 3

ELEKTRISCHER ANSCHLUSS - Siehe die Montageanweisung

SYSTEMTRENNUNGS- MODUL SERIE SKx100

EINBAUBEISPIELE

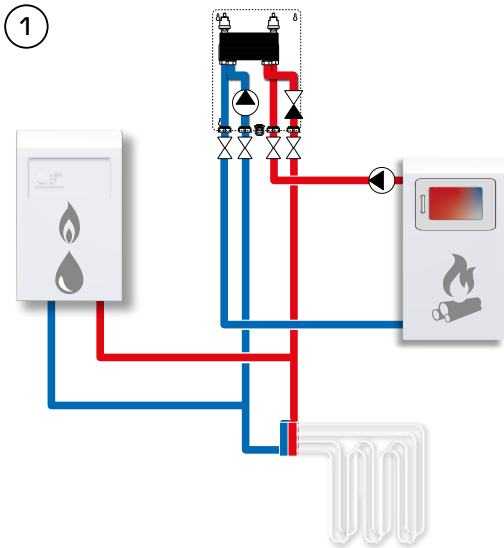

SKP100

SKP100 mit zwei Wärmeerzeugern (Gaskessel und Feststoffkessel). Das SKP100 sorgt für die hydraulische Systemtrennung. Der Feststoffkessel verfügt über eine eigene Umwälzpumpe.

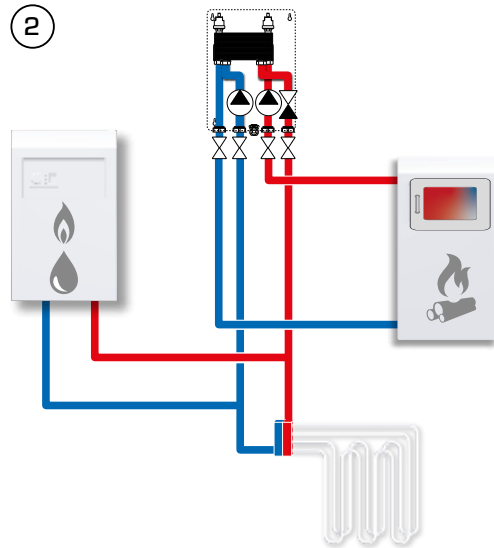

SKP100 mit zusätzlicher Umwälzpumpe (als Zubehör erhältlich)

SKP100 mit zwei Wärmeerzeugern (Gaskessel und Feststoffkessel). Das SKP100 sorgt für die hydraulische Systemtrennung und wurde mit einer zusätzlichen Umwälzpumpe ausgestattet, da der Feststoffkessel keine enthält.

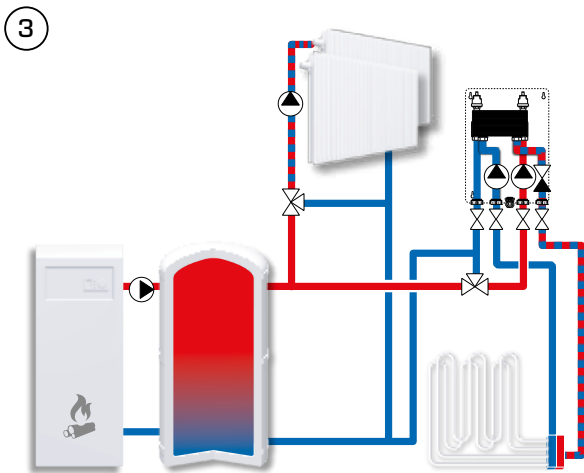

SKP100 mit zusätzlicher Umwälzpumpe (als Zubehör erhältlich)

Das SKP100 wird als Systemtrennung für Fußbodenheizungen verwendet und für die Versorgung aus dem Pufferspeicher mit einer zusätzlichen Umwälzpumpe ausgestattet.

*Die gezeigten Anwendungen sind nur Beispiele für die Verwendung des Produkts!
Vor der Montage des Produkts müssen die regionalen und nationalen Vorschriften geprüft werden.*

SYSTEMTRENNUNGS- MODUL SERIE SKx100

EINBAUBEISPIELE

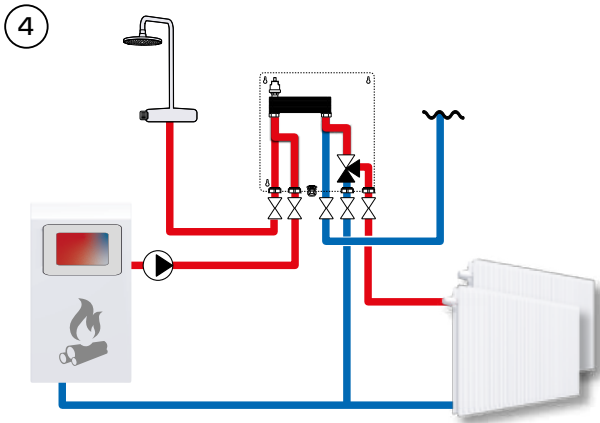

SKS100

Das SKS100 liefert Warmwasser aus dem Feststoffkessel. Der Kessel verfügt über eine eigene Pumpe.

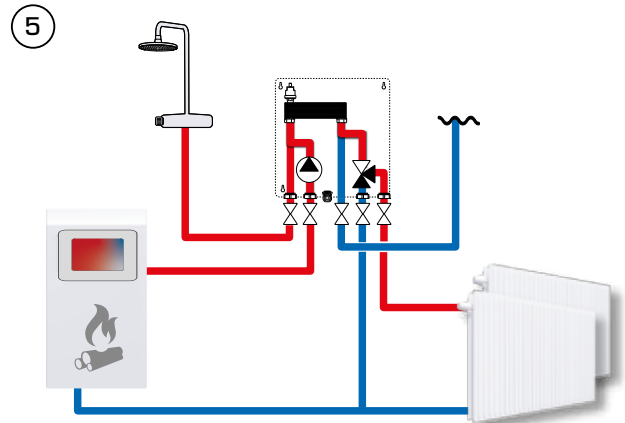

SKS100 mit zusätzlicher Umwälzpumpe (als Zubehör erhältlich)

Das SKS100 liefert Warmwasser TWW aus dem Feststoffkessel. Das Modul ist mit einer optional erhältlichen Umwälzpumpe ausgestattet, da der Kessel keine enthält.

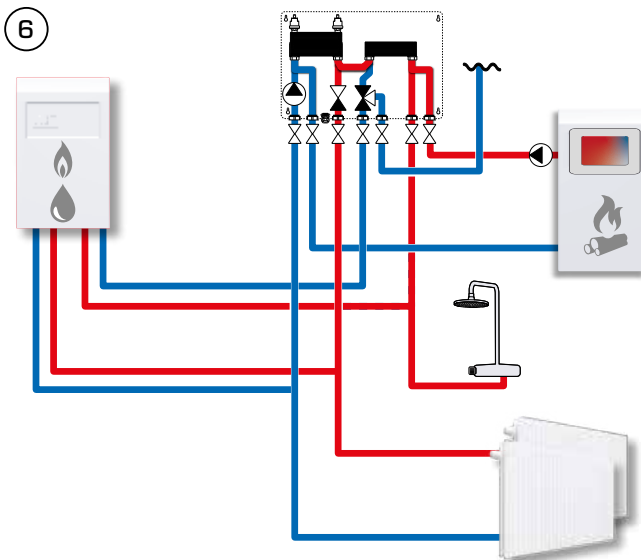

SKC100

Das SKC100 liefert die Wärme und das Warmwasser von zwei Wärmeerzeugern (Gaskessel und Feststoffkessel) durch hydraulische Systemtrennung. Der Feststoffkessel verfügt über eine eigene Umwälzpumpe.

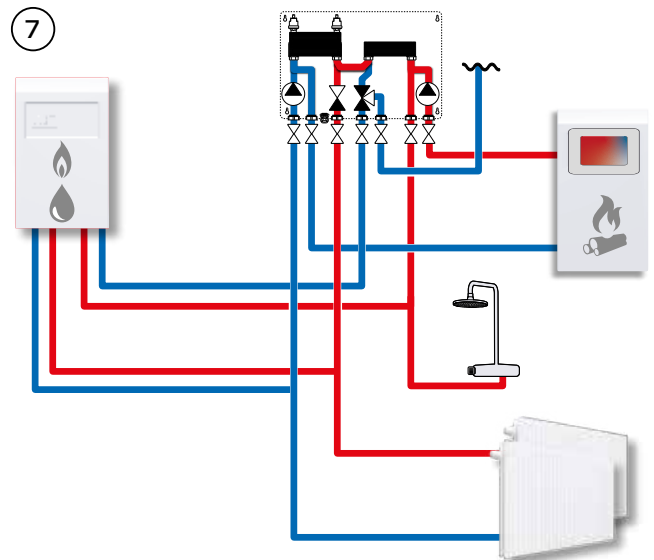

SKC100 mit zusätzlicher Umwälzpumpe (als Zubehör erhältlich)

Das SKC100 liefert die Wärme und das Warmwasser von zwei Wärmeerzeugern (Gaskessel und Feststoffkessel) durch hydraulische Systemtrennung. Das Modul verfügt über eine zusätzliche Umwälzpumpe, da der Feststoffkessel keine enthält.

*Die gezeigten Anwendungen sind nur Beispiele für die Verwendung des Produkts!
Vor der Montage des Produkts müssen die regionalen und nationalen Vorschriften geprüft werden.*